

INSTRUKCJA OBSŁUGI

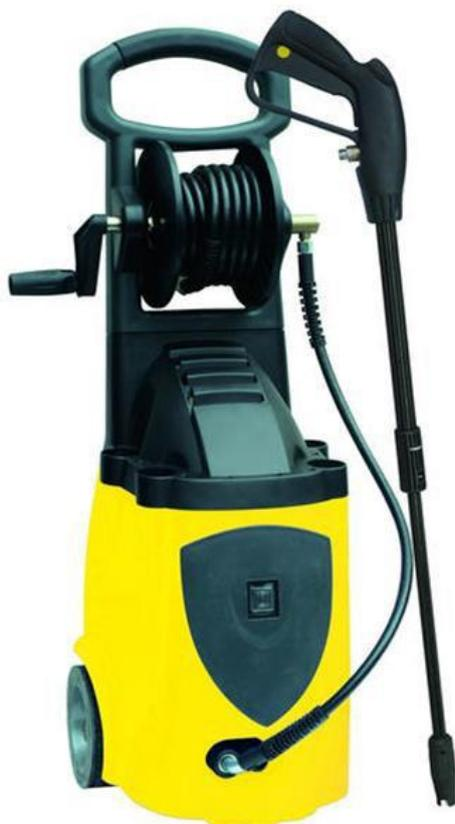

Myjka wysokociśnieniowa Starline 130 barów GV STVM130

Szanowny Kliencie, dziękujemy za zakup produktu firmy Auto Kelly, a.s. Mamy nadzieję, że będą Państwo zadowoleni z naszego produktu i że swoją przychylność dla naszych wyrobów zachowają Państwo również na przyszłość. W przypadku jakichkolwiek pytań lub wątpliwości prosimy o kontakt z nami przez naszą stronę internetową lub bezpośrednio z Państwa przedstawicielem handlowym.

Pierwsze użycie urządzenia zgodnie z niniejszą instrukcją to pierwszy krok, w którym użytkownik potwierdza, że należycie zapoznał się z tą instrukcją, w pełni ją zrozumiał i zaznajomił się ze wszystkimi zagrożeniami. UWAGA! Nie należy próbować uruchamiać (lub użytkować) urządzenia przed zapoznaniem się całą instrukcją obsługi.

Instrukcję należy schować w celu użytkowania w przyszłości.

Należy poświęcić szczególną uwagę instrukcjom dotyczącym bezpieczeństwa pracy. Nieprzestrzeganie lub niewłaściwe zastosowanie tych instrukcji może spowodować obrażenia ciała lub uszkodzenie sprzętu lub bądź przetwarzanych materiałów.

Należy szczególnie przestrzegać instrukcji w zakresie bezpieczeństwa znajdujących się na tabliczkach, które posiada urządzenie. Nie należy usuwać tych tabliczek ani ich nie uszkadzać.

Opis produktu

Skuteczna myjka wysokociśnieniowa z mocnym silnikiem i praktyczną nawijarką z węzłem wysokociśnieniowym 5 m. System start-stop, zbiornik na środek czyszczący, zintegrowany uchwyt akcesoriów, kółeczka umożliwiające przemieszczanie. Metalowy korpus pompy i zawory.

Obrotowe ujęcie dyszy do przełączania ciśnienia z wysokiego na niski (bezpośredni strumień/szeroki strumień wody). Idealna do czyszczenia ogrodów, samochodów, motorów, tarasów lub markiz.

Dane techniczne

Napięcie.....	~ 230 V/50 Hz
Pobór mocy	2 500 W
Izolacja	podwójna (IPX5)
Ciśnienie robocze.....	130 barów
Ciśnienie maksymalne.....	195 barów
Przepływ wody	7 l/min
Maksymalne ciśnienie wody dopływowej.....	4 barów
Maksymalna temperatura doprowadzanej wody	50°C
Masa	22 kg
Wymiary produktu (d × sz × w)	101×37,5×36,5 cm

Poprawność tekstów, grafik i danych zależy od okresu druku. W interesie udoskonalania naszych produktów może dojść do zmiany danych technicznych bez wcześniejszego powiadomienia.

Ogólna ważona efektywna wartość przyspieszenia wibracji przenoszonych na ręce $a_{hw} = 2,5 \text{ m/s}^2$

Zgodnie z obowiązującymi przepisami o ochronie zdrowia przed niekorzystnym działaniem hałasu i wibracji określono maksymalny czas ciągłej pracy z narzędziami na jednej 8-godzinnej zmianie wynoszący 248 minut.

Wartość emisyjna ciśnienia akustycznego: $L_p = 68 \text{ dB}$

Poziom wydajności akustycznej: $L_w = 86 \text{ dB}$

Przepisy dotyczące bezpieczeństwa

- **Urządzenie może obsługiwać wyłącznie osoba, która ukończyła 18 lat, odpowiednio wykształcona, przeszkolona, w tym w zakresie zasad dotyczących bezpieczeństwa i ochrony zdrowia przy pracy.**
- **Obsługa musi mieć zgodę lekarza na wykonywanie czynności na tym urządzeniu.**

Symbole stosowane w niniejszych instrukcjach:

Uwaga! 

Oznacza ryzyko urazu lub dużej szkody materialnej.



Uwaga:

Dodatkowe informacje

! Informacje ogólne

- Woreczki igelitowe znajdujące się w opakowaniu mogą być niebezpieczne dla dzieci i zwierząt.
- Należy zapoznać się z niniejszym urządzeniem, jego obsługą, użytkowaniem, komponentami tego urządzenia i możliwymi ryzykami związanymi z jego niewłaściwym stosowaniem.
- Zapewnić, aby użytkownik urządzenia starannie zapoznał się ze sterowaniem, eksploatacją, komponentami tego urządzenia i możliwymi ryzykami wynikającymi z jego stosowania.
- Należy przestrzegać wszystkich instrukcji podanych na tabliczkach znamionowych. Nie należy usuwać tych tabliczek ani ich nie uszkadzać. W przypadku uszkodzenia lub nieczytelności tabliczki należy się skontaktować z dostawcą.
- W miejscu pracy należy utrzymywać porządek i czystość. Nieporządek w miejscu pracy może doprowadzić do wypadku.
- Nigdy nie pracować w zaciemionych lub źle oświetlonych pomieszczeniach. Zawsze sprawdzić, czy podłoże jest stabilne i czy jest dobry dostęp do pracy. Zawsze utrzymywać stabilną postawę.
- Należy stale monitorować postęp pracy oraz wykorzystywać wszystkie zmysły. Nie kontynuować pracy, jeśli nie można się na niej w pełni skupić.
- Należy dbać o swoje narzędzia i utrzymywać je w czystości.
- Rączka i elementy sterujące powinny być suche, pozbawione śladów olejów i tłuszczów.
- Uniemożliwić dostęp do urządzenia zwierzętom, dzieciom i osobom niepowołanym.
- Nie umieszczać nóg lub rąk w przestrzeni roboczej.
- Nigdy nie należy zostawiać pracującego urządzenia bez nadzoru.
- Nie należy stosować urządzenia do innego celu niż jest przeznaczone.
- Podczas pracy stosować robocze środki ochrony osobistej (np. okulary, ochraniacze słuchu, maseczkę, bezpieczne obuwie itp.).
- Nie należy się przeciążać, wykorzystywać do pracy zawsze obie ręce.
- Nie pracować z urządzeniem, będąc pod wpływem alkoholu lub środków odurzających.
- Jeśli osoba stosująca urządzenie cierpi na zawroty głowy, osłabienie lub mdłości, nie należy go użytkować.
- Nie zezwala się na dowolne dostosowania (regulacje) urządzenia. **NIE STOSOWAĆ** w razie stwierdzenia wygięcia, pęknięcia lub innego uszkodzenia.
- Nie należy wykonywać konserwacji urządzenia w trakcie pracy.
- W razie wystąpienia niecodziennego dźwięku lub innego nietypowego zjawiska niezwłocznie zatrzymać urządzenie i przerwać pracę.
- Klucze i śrubokręty zawsze po użyciu usunąć z urządzenia.
- Przed użytkowaniem urządzenia sprawdzić mocne dokręcenie wszystkich śrub.
- Zapewnić właściwą konserwację urządzenia. Przed zastosowaniem sprawdzić, czy urządzenie nie zostało uszkodzone.
- Podczas konserwacji i naprawy stosować wyłącznie oryginalne części zamienne.
- Stosowanie dodatkowych urządzeń lub akcesoriów niezalecanych przez dostawców może prowadzić do urazów.
- Do konkretnej czynności wybrać odpowiednie urządzenie. Nie należy przeciążać urządzenia lub akcesoriów o małej mocy i stosować je do pracy wymagającej większych maszyn.
- Urządzenia nie przeciążać. Pracę regulować tak, aby bez wysiłku pracować z optymalną prędkością. Gwarancja nie dotyczy uszkodzenia spowodowanego przeciążeniem.
- Chronić urządzenie przed nadmierną temperaturą i promieniowaniem słonecznym.
- Urządzenie nie jest przeznaczone do pracy pod wodą ani w wilgotnym środowisku.
- Jeśli urządzenie nie jest użytkowane przez dłuższy czas, umieścić je w zamkniętym miejscu, poza zasięgiem dzieci.
- Przed uruchomieniem narzędzi sprawdzić wszystkie elementy bezpieczeństwa, czy pracują równo i skutecznie. Upewnić się, czy wszystkie części ruchome są w dobrym stanie.

Auto Kelly, a.s., Ocelářská 16, 190 00, Praga 9, Czechy
tel.: 284 001 996, fax: 284 001 983, e-mail: autokelly@autokelly.cz, www.autokelly.cz bank:
7441540207/0100, REGON: 15887791, DIČ: CZ15887791

Spółka została wpisana do Rejestru handlowego prowadzonego przez Sąd Grodzki w Pradze, oddział B, nr 714

- Sprawdzić, czy niektóre części nie są pęknięte lub zatarte. Upewnić się, czy części są właściwie osadzone. Skontrolować również wszystkie inne warunki, które mogą wpływać na funkcjonalność urządzenia.
- O ile nie podano inaczej w niniejszej instrukcji, uszkodzone części i elementy bezpieczeństwa należy naprawić lub wymienić.

! Zestawy

- Nie stosować urządzenia, do czasu aż nie zostanie w pełni zmontowane zgodnie z instrukcją.

! Wyposażenie serwisu samochodowego

- Przed rozpoczęciem napraw należy zabezpieczyć i zahamować naprawiany samochód.

! Urządzenie elektryczne

- Podczas korzystania z elektronarzędzi należy zawsze przestrzegać podstawowych zasad bezpieczeństwa, w tym poniższych, w celu zmniejszenia ryzyka pożaru, porażenia prądem i obrażeń ciała. Przed wprowadzeniem niniejszego produktu do eksploatacji należy zapoznać się z niniejszymi instrukcjami i zapamiętać je.
- Upewnić się, czy wtyczka jest odpowiednio podłączona do zabezpieczonego gniazdka. Napięcie sieciowe musi być takie samo, jak napięcie wskazane na tabliczce znamionowej, aby uniknąć przegrzania i spalenia silnika lub, przeciwnie, słabej wydajności.
- Upewnić się, że przed podłączeniem do sieci wyłącznik znajduje się w pozycji OFF. Jeśli urządzenie nie ma wyłącznika głównego, zamiast niego używany jest widelec. Po zakończeniu pracy wyciągnąć wtyczkę sieciową z gniazdka.
- Nie przenosić elektronarzędzi za pomocą kabla. Nie należy używać kabla do wyciągania wtyczki z gniazdka.
- Chronić przewód zasilający przed wysokimi temperaturami, olejem, rozpuszczalnikami i ostrymi krawędziami.
- Regularnie sprawdzać kabel i w razie uszkodzenia naprawić go u specjalisty. Regularnie sprawdzać kable przedłużające i wymieniać je, jeśli są uszkodzone.
- Jeśli to konieczne, zawsze należy stosować wysokiej jakości przedłużacz o odpowiedniej mocy, który jest w pełni rozwinięty. Regularnie sprawdzać, czy nie ma uszkodzeń. Uszkodzony kabel należy wymienić lub naprawić.
- Wyłączyć główny włącznik zasilania i wyciągnąć wtyczkę z gniazdka przed rozpoczęciem konserwacji, montażu, wymiany części lub podobnej czynności.
- Należy uważać, aby nie doszło do spontanicznego uruchomienia narzędzia. Nie trzymać palców blisko mechanizmu spustowego, dopóki nie będzie to absolutnie konieczne.
- Jeśli urządzenie ma być zainstalowane na stole roboczym, zwolnić przycisk blokujący po zakończeniu montażu.
- Nie pracować w atmosferze wybuchowej (podczas malowania, pracy z cieczami palnymi itp.).
- Nie należy używać urządzenia w wilgotnym otoczeniu lub gdy urządzenie jest mokre. Sprzęt elektryczny jest przeznaczony do użytku w normalnych warunkach otoczenia w temperaturach od +5 do +40°C, przy wilgotności względnej nieprzekraczającej 50% w temperaturze + 40°C.
- Instalacje elektryczne podlegają regularnym przeglądom w określonych terminach.

! Mycie pod ciśnieniem

- Przed odłączeniem połączeń zawsze należy się upewnić, że ciśnienie robocze jest uwalniane do atmosfery.???
- Przed rozpoczęciem pracy sprawdzić szczelność wszystkich połączeń i natychmiast usunąć wszelkie nieszczelności.
- Regularnie sprawdzać stan węży ciśnieniowych. W razie ich mechanicznego uszkodzenia lub w razie stwierdzenia nieszczelności, niezwłocznie przerwać pracę i zapewnić ich fachową wymianę.
- Węże ciśnieniowe nie mogą być naprężone
- Przewody ciśnieniowe nie mogą być prowadzone w miejscach, w których istnieje ryzyko uszkodzenia mechanicznego przez ostre krawędzie lub przytrzaśnięcie.
- Nie umieszczać żadnych ciężkich przedmiotów na węzłach hydraulicznych i nie dopuszczać do skręcenia węży.
- Zawsze pozostawiać węże luźne, aby zapobiec ich uszkodzeniom i uszkodzeniom złączy.
- Trzymać narzędzia z dala od źródeł ciepła i ognia, ponieważ może to spowodować uszkodzenie narzędzia.

Montaż produktu

- Przed wyjęciem urządzenia z opakowania upewnić się, że nie pozostały w nim żadne elementy. Jeśli tak, wyszukać część w zestawie części lub na schemacie zestawienia i właściwą część zainstalować.
- Podłączyć wąż ciśnieniowy od myjki do bębna.
- Złożyć pistolet pneumatyczny i podłączyć go do węża na nawijarkę.
- Podłączyć wąż wodny w celu doprowadzenia wody do myjki umieszczonego w tylnej części myjki i podłączyć ją do źródła wody z wodociągów zgodnie z wymaganymi parametrami.
- Mocno dokręcić wszystkie śruby i połączenia.
- Umieścić wtyczkę w gniazdku z odpowiednimi parametrami sieciowymi.

Schemat podłączenia myjki:

1. Myjka wysokociśnieniowa
2. Wąż doprowadzający wodę (nie wchodzi w skład zestawu)
3. Podłączenie wody
4. Doprowadzenie wody
5. Wąż wysokociśnieniowy
6. Wylot wody pod ciśnieniem
7. Pistolet natryskowy
8. Doprowadzenie energii

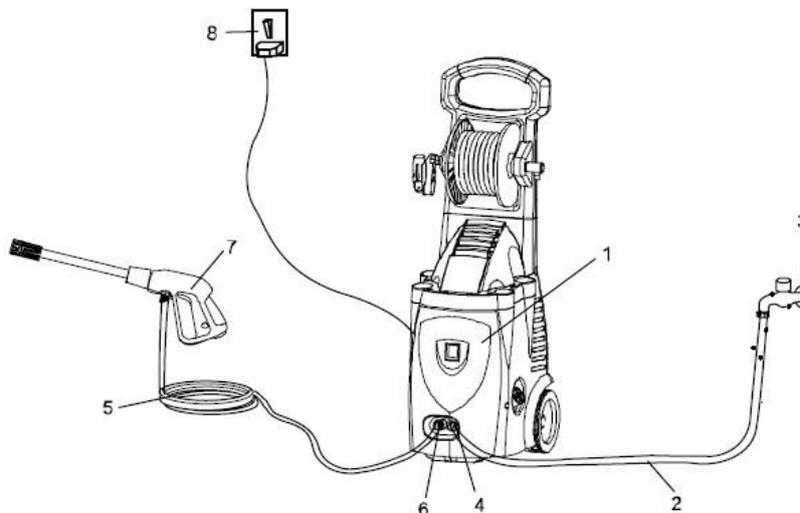

WAŻNE: W celu doprowadzenia wody do myjki ciśnieniowej stosować tylko węże o minimalnej średnicy wewnętrznej 1/2" wyposażone w filtr wodny, aby wychwycić wszystkie nieczystości. W ten sposób można ograniczyć nieprawidłowe działanie myjki i zatkanie dyszy.

Obsługa

Opis:

1. Myjka wysokociśnieniowa
2. Włącznik włączono/wyłączono
3. Kółka ułatwiające przemieszczanie
4. Wylot wody pod ciśnieniem
5. Doprowadzenie wody
6. Pistolet natryskowy
7. Nawijarka na węże
8. Rękojeść nawijarki na węże

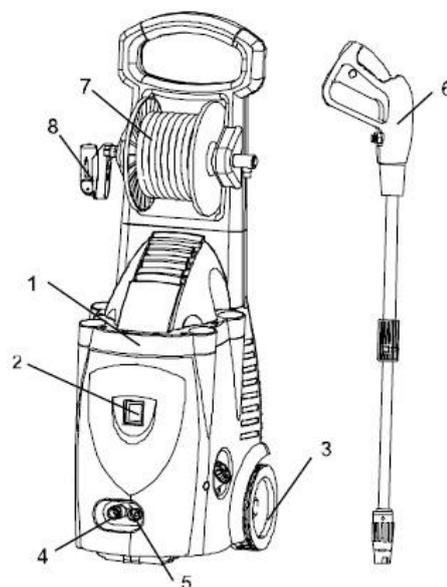

PRZED URUCHOMIENIEM

- Zapewnić lokalizację dla urządzenia na stabilnym i bezpiecznym miejscu.
- Podłączyć myjkę do źródła wody, włączyć ją i wciskać pistolet natryskowy, do czasu aż będzie z niego wyciekać strumień wody (ustawić dyszę na wysokociśnieniowe czyszczenie najsilniejszym strumieniem wody). W ten sposób myjka zostanie odpowietrzona.

 **WAŻNE:** Jeśli po podłączeniu myjki do źródła wody i włączenia pistoletu natryskowego przy ustawieniu dyszy na wysokociśnieniowe czyszczenie najsilniejszym strumieniem wody nie będzie wypływać z dyszy pionowy cienki strumień na odległość ok. 2 m, a będzie jedynie pryskać, z największym prawdopodobieństwem zatkana jest dysza lub nieprawidłowe źródło doprowadzanej wody.

REGULACJA STRUMIENIA WODY Z DYSZY

- Trzymać tylną część dyszy i następnie obrócić przednią część dyszy zgodnie z kierunkiem wskazówek zegara. Woda powinna wypływać z dyszy wachlarzowo (patrz 1). Obrócić przednią część dyszy przeciwnie do kierunku wskazówek zegara. Woda będzie pryskać z dyszy liniowo (patrz 2).

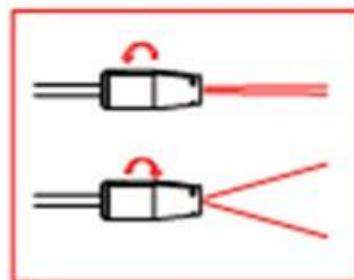

 ▪ Najmocniejszy prąd stosowany do czyszczenia przylegającego brudu

 ▪ Silny prąd stosowany do mycia brudu na wielkiej powierzchni

FILTR DOPŁYWU WODY

- Kontrolować regularnie filtr doprowadzenia wody (patrz rycina).

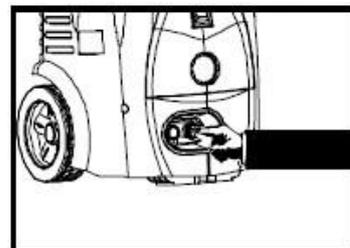

DYSZA NADSTAWKI

- Zabrudzenie dyszy nadstawki to główna przyczyna awarii podczas eksploatacji myjki. Regularna kontrola i czyszczenie przed każdym zastosowaniem myjki pozwala uniknąć problemów w trakcie pracy.

CZYSZCZENIE GROTA DYSZY

- Zastosować igłę 2 do czyszczenia grotu dyszy 1, która wchodzi w skład opakowania lub rozciągnięty spinacz biurowy. Włożyć ją do dyszy i poruszać nią w przód i w tył, dopóki nie zostaną usunięte wszystkie nieczystości. Pozostałe nieczystości usunąć z dyszy prądem wody, którym przepłukać dyszę w przeciwnym kierunku. Przepłukiwać dyszę przez 30-60 sekund.

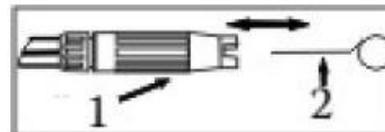

RĘKOJEŚĆ NAWIJARKI NA WĘŻE

- Rękojeść ustawia się w następujący sposób: w pozycji na dół do użycia, w pozycji na górę do przechowywania. W celu podniesienia rękojeści wyciągnąć ją i podnieść (patrz rycina).

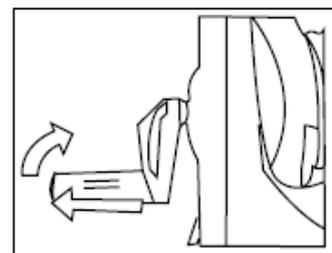

ZAKOŃCZENIE PRACY

- Po zakończeniu pracy przełączyć wyłącznik (2) do pozycji OFF (wyłączono), wyciągnąć wtyczkę z gniazdka i odłączyć ją od dopływu wody. Spust pistoletu zablokować, aby nie dopuścić do przypadkowego uruchomienia.



WAŻNE: Dyszę regulować przy zablokowanym spuście, w ten sposób nie dojdzie do jej uszkodzenia!



UWAGA: Aby uniknąć uszkodzenia czyszczonego przedmiotu w następstwie zbyt wysokiego ciśnienia, przedmiot myć z większej odległości. Nie blokować spustu, kiedy urządzenie jest w eksploatacji.



UWAGA: Wysokie ciśnienie pistoletu rozpraszającego może spowodować wsteczne uderzenie i nagły moment obrotowy na zestawie do rozpraszania przy otwartym spuście pistoletu, mocno trzymać pistolet rozpraszający przy pracy

Usuwanie problemów

OPIS	PRZYCZYNA	USUNIĘCIE
Urządzenie nie pracuje, również gdy jest włączone.	Wtyczka nie jest właściwie podłączona lub gniazdko elektryczne jest wadliwe.	Sprawdzić gniazdko i wtyczkę.
	Napięcie jest niższe niż zalecane.	Sprawdzić, czy napięcie jest zgodne z zalecanym.
	Pompa jest zatkana.	Patrz konserwacja.
	Wyłączony bezpiecznik termiczny	Wyłączyć urządzenie i pozostawić silnik przez kilka minut do schłodzenia. Uruchomić pistolet, aby chłodzenie było szybsze.
Ciśnienie jest zmienne	Pompa zasysa powietrze	Sprawdzić, czy wszystkie węże i złącza są mocno dokręcone.
	Zawory są zabrudzone, zużyte lub zniszczone.	Wszystkie wyczyścić, wymienić lub skontaktować się z serwisem.
Z pompy wycieka woda.	Zawory są zużyte.	Sprawdzić zawory, wymienić lub skontaktować się z serwisem.
Silnik nagle się wyłączył.	Wyłączony bezpiecznik termiczny	Wyłączyć urządzenie i pozostawić silnik przez kilka minut do schłodzenia. Pozostawić nasadkę
Ciśnie się waha, a silnik ciągle włącza się i wyłącza.	Zabrudzona dysza nasadki.	Wyczyścić dyszę drutem i nasadkę wodą lub sprężonym powietrzem.
Pompa nie osiąga wymaganego ciśnienia.	Wewnętrzny filtr wodny jest zatkany.	Wyczyścić wewnętrzny filtr wodny.
	Pompa zasysa powietrze ze złączy lub węży.	Sprawdzić, czy wszystkie złącza są mocno dokręcone.
	Zawory są zabrudzone, zużyte lub zniszczone.	Wszystko oczyścić, wymienić lub skontaktować się ze specjalistycznym serwisem.
	Dysza nasadki jest źle podłączona lub zużyta.	Sprawdzić podłączenie lub wymienić.

Konserwacja

- Zawsze należy utrzymywać narzędzia w czystości. Nieczystości, które wnikną w mechanizm narzędzia, mogą spowodować uszkodzenie narzędzia.
- Nie należy stosować agresywnych środków czyszczących i rozpuszczalników.
- Zalecamy wycieranie plastikowych części szmatką zwilżoną wodą z mydłem.
- Powierzchnie metalowe należy czyścić ściereczką zwilżoną naftą.
- Nieużywany sprzęt należy przechowywać w suchym miejscu, gdzie nie będzie korodować. i kiedy temperatura nie spadnie poniżej punktu mrozu!
- W celu zwiększenia ochrony przed mrozem przed zmagazynowaniem wstrzyknąć do urządzenia trochę niezamarzającej cieczy, w ten sposób nie zostanie ono uszkodzone pod wpływem mrozu.
- Wszystkie prace konserwacyjne należy wykonywać tylko wtedy, gdy wtyczka jest wyciągnięta z sieci.
- Utrzymywać obudowę wentylatora w czystości, aby zapewnić prawidłowe chłodzenie silnika.
- Wszystkie prace konserwacyjne mogą być wykonywane wyłącznie przez wykwalifikowany personel.
- Podczas naprawy stosować wyłącznie oryginalne części zamienne.



NIESZCZELNOŚĆ POMPY: 6 kropli na minutę to dopuszczalna nieszczelność. W razie większej nieszczelności zwrócić się do serwisu.

Usuwanie produktu

Po zakończeniu okresu użytkowania produktu podczas likwidacji powstałego odpadu należy go utylizować zgodnie z obowiązującymi przepisami. Produkt składa się z metalowych i plastikowych części, które po sortowaniu można ponownie poddać recyklingowi.

1. Zdemontować wszystkie części urządzenia.

2. Podzielić części zgodnie z klasami odpadów (metale, guma, tworzywa sztuczne itp.).

Posortowany materiał przekazać do dalszego wykorzystania.

3. Odpady elektryczne (zużyte elektryczne narzędzia ręczne, silniki elektryczne, ładowarki, elektronika, baterie, akumulatory...).

Szanowny Kliencie, zgodnie z obowiązującymi przepisami o odpadach sprzęt elektryczny i elektroniczny to odpady niebezpieczne, których utylizacja podlega specjalnemu trybowi.

Zabrania się wrzucania odpadów elektrycznych do pojemników przeznaczonych do zbierania odpadów komunalnych. Możliwe jest również przekazanie urządzenia na składowisko elektroodpadów. Informacje o miejscach zbiórek można otrzymać w urzędzie gminy lub znaleźć w Internecie.

Ostrzeżenie

Ilustracja może się różnić od dostarczonego produktu, podobnie jak zakres i rodzaj dostarczanych akcesoriów. To konsekwencja rozwoju i takie zmiany nie wpływają na prawidłowe funkcjonowanie produktu.

Zakup urządzenia

Gwarancja jest udzielana standardowo na 12 miesięcy od daty sprzedaży i dotyczy wad fabrycznych, które nie zostały zidentyfikowane podczas produkcji.

Szkody spowodowane normalnym zużyciem, przeciążeniem lub niewłaściwą obsługą urządzenia nie będą uznawane. Gwarancja nie obejmuje uszkodzeń spowodowanych niewłaściwym montażem lub obsługą, niewłaściwym obchodzeniem się, przeciążeniem, nieprzestrzeganiem instrukcji, stosowaniem niewłaściwych lub nieodpowiednich narzędzi pracy, ingerencją nieautoryzowanej osoby lub uszkodzenia podczas transportu bądź uszkodzenia mechanicznego.